

Steel Blade

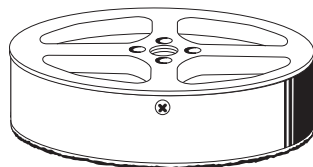

Carbide Grit Blade

Recessed Light Hole Saws

99998742 © 2019 Greenlee Tools, Inc IM 1083 REV 6 10/19

Description

The Greenlee Recessed Light Hole Saws are designed for use with a power drill to cut large diameter holes for the installation of recessed light fixtures. Two styles of recessed light hole saws are available: steel tooth saws and carbide grit saws. Steel tooth saws are intended to cut plywood, wall board, drywall, plaster, and acoustical or ceiling tile. Carbide grit saws are intended for lathe and plaster or stucco where there are metal screen or mesh underlayments in the wall. These saws are not intended for high thrust drilling in metals or hardwoods.

Safety

Safety is essential in the use and maintenance of Greenlee tools and equipment. This instruction manual and any markings on the tool provide information for avoiding hazards and unsafe practices related to the use of this tool. Observe all of the safety information provided.

Purpose of this Manual

This manual is intended to familiarize all personnel with the safe operation and maintenance procedures for the Greenlee Recessed Light Hole Saws.

Keep this manual available to all personnel.

Replacement manuals are available upon request at no charge at www.greenlee.com.

Important Safety Information

⚠ WARNING	
	<ul style="list-style-type: none"> • Read and understand this material before operating this tool. Failure to understand how to safely operate this tool could result in an accident causing serious injury or death. • Electric shock hazard: Do not use near live electrical circuits. • Wear eye protection when operating this tool. • Keep hands away from cutting edges and all moving parts. • Avoid accidental starting. Do not carry a power tool with your fingers near the switch. Be sure the tool is off when plugging in the tool. Unplug drill when installing and removing hole saw. Remove wrenches and adjusting keys before plugging in the tool. Do not use a tool without an on-off switch.
	Failure to observe these warnings could result in severe injury or death.

⚠ CAUTION	
	<ul style="list-style-type: none"> • To avoid breathing dust and chips, use a dust mask when operating this tool. • Support yourself properly. You may be thrown if the hole saw hangs up while cutting. Support yourself and work securely, and keep proper balance and footing at all times. Never operate saws while standing on a ladder or table top where proper footing and balance cannot be maintained. • Hole saw may grab, kick, or buck unexpectedly if it penetrates material at any angle other than 90°. Keep hole saw perpendicular to the working surface while operating the saw. • Large diameter saws, specifically 3" and above, require additional support during use, especially when cutting wood and plywood. The hole saw may grab and the power drill may rotate unexpectedly. Keep clear of the path of the power tool handles should they rotate. Use side handles on drill for extra support. • Hole saws that are bent, cracked, or worn are unsafe and should not be used. • Do not wear loose clothing when using this tool.
	Failure to observe these precautions may result in injury.

Hole Saw Cutting Instructions

- Check above the ceiling or behind the piece you are cutting to locate possible obstructions in cutting path before cutting. Pay close attention to the location of electrical wiring and plumbing lines.
- Use proper speeds and light feed pressure. Always cut the material straight.
- Use speed control for power tool. This will enable you to vary RPMs for different cutting conditions. The recommended cutting speed will make cutting easier, produce a cleaner hole, and prolong blade life.
- Proper feeding pressure varies according to thickness and hardness of the material being cut. Slow speed with steady, moderate feed pressure gives maximum blade life. Use light feed pressure on thin, soft materials. Use moderate feed pressure on hard, thick materials. Keep the saw at right angles with the material being cut. Cut only flat surfaces. Do not cut curved material.
- Check blade mounting screws after each use. Tighten if necessary.

KEEP THIS MANUAL

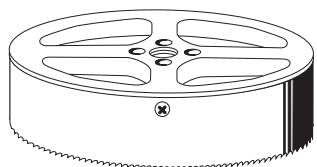

Hoja de acero

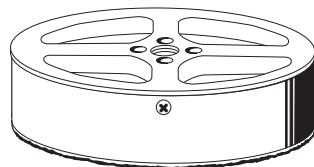

Hoja de carburo granulado

Sierras de perforación para luces empotradas

99998742 © 2019 Greenlee Tools, Inc IM 1083 REV 6 10/19

Descripción

Las Sierras de perforación para luces empotradas Greenlee están diseñadas para ser utilizadas con un taladro eléctrico a fin de perforar agujeros de gran diámetro para la instalación de luces empotradas. Existen dos tipos de sierras de perforación de luces empotradas: sierras con dientes de acero y sierras de carburo granulado. Las sierras con dientes de acero sirven para cortar madera contrachapada, cartón yeso, placas de yeso, mortero y losetas acústicas o de techo. Las sierras de carburo granulado sirven para cortar enlistonados y mortero o estuco en paredes con mallas metálicas. Estas sierras no sirven para hacer perforaciones de gran empuje en metales o maderas duras.

Acerca de la seguridad

Es fundamental observar métodos seguros al utilizar y dar mantenimiento a las herramientas y equipo Greenlee. Este manual de instrucciones y todas las marcas que ostenta la herramienta le ofrecen la información necesaria para evitar riesgos y hábitos poco seguros relacionados con su uso. Siga toda la información sobre seguridad que se proporciona.

Propósito de este manual

Este manual tiene como propósito familiarizar a todo el personal con los procedimientos de operación y mantenimiento seguros para las Sierras de perforación para luces empotradas Greenlee.

Manténgalo siempre al alcance de todo el personal.

Puede obtener copias adicionales de manera gratuita, previa solicitud en www.greenlee.com.

Importante información sobre seguridad

⚠ ADVERTENCIA	
	<ul style="list-style-type: none"> • Lea y entienda este documento antes de manejar o dar servicio a esta herramienta. Utilizarla sin comprender cómo manejarla de manera segura podría ocasionar un accidente, y como resultado de éste, graves lesiones o incluso la muerte. • Peligro de electrocución: No la utilice cerca de circuitos eléctricos activados. • Al operar esta herramienta utilice protectores para ojos. • Mantenga las manos alejadas de los bordes cortantes y de todas las partes móviles. • Evite que la unidad se encienda accidentalmente. No transporte una herramienta eléctrica con sus dedos cerca del interruptor. Asegúrese que la herramienta esté apagada cuando la enchufe. Desenchufe el taladro cuando instale y remueva la sierra de perforación. Remueva las llaves y las herramientas de ajuste antes de enchufar la herramienta. No utilice una herramienta si ésta no tiene un interruptor de encendido y apagado.
	De no observarse estas advertencias podrían sufrirse lesiones graves o incluso la muerte.

⚠ ATENCIÓN	
	<ul style="list-style-type: none"> • Para evitar respirar polvo y virutas, utilice una máscara para polvo cuando opere esta herramienta. • Sopórtese usted mismo adecuadamente. Usted podría ser arrojado si la sierra de perforación se atasca mientras ésta corta. Sopórtese usted mismo y la pieza de trabajo firmemente, y manténgase adecuadamente parado y equilibrado en todo momento. Nunca opere sierras mientras esté parado en una escalera o sobre una mesa donde no pueda pararse ni mantenerse equilibrado adecuadamente. • La sierra de perforación podría atascarse, patear o sacudirse inesperadamente si ésta penetra el material a cualquier ángulo otro que 90°. Mantenga la sierra de perforación perpendicular a la superficie de trabajo mientras opere la sierra. • Las sierras de diámetro grande, y en particular aquellas de 3 pulg. y mayores, necesitan soporte adicional durante su uso, especialmente cuando cortan madera y madera contrachapada. La sierra de perforación podría atascarse y el taladro eléctrico podría girar inesperadamente. Manténgase lejos del trayecto de los mangos de la herramienta eléctrica si estos giran. Use los mangos laterales del taladro como un soporte adicional. • Las sierras de perforación que están dobladas, rotas o gastadas son peligrosas y no se deben usar. • No use vestimenta suelta cuando utilice esta herramienta.
	De no observarse estas advertencias podrían sufrirse lesiones.

Instrucciones de corte con la sierra de perforación

- Verifique que no haya obstrucciones en el trayecto de corte por encima del techo o detrás de la pieza que usted esté cortando antes de cortar. Ponga mucha atención a la posición de todo cableado eléctrico y tuberías.
- Use las velocidades y ligeras presiones de alimentación adecuadas. Siempre corte el material rectamente.
- Use un control de velocidad para la herramienta eléctrica. Esto le permitirá variar la velocidad en RPM para diferentes condiciones de corte. La velocidad de corte recomendada facilitará el corte, producirá un agujero más limpio y prolongará la vida útil de la hoja.
- La velocidad de alimentación adecuada varía de acuerdo con el grosor y la dureza del material que se esté cortando. Una velocidad baja con una presión de alimentación moderada y constante brinda la máxima longitud de vida útil de la hoja. Utilice una ligera presión de alimentación con los materiales suaves y delgados. Utilice una moderada presión de alimentación con los materiales gruesos y duros. Mantenga la sierra a 90 grados con los materiales que esté cortando. Corte únicamente superficies planas. No corte materiales curvados.
- Inspeccione los tornillos de montaje de la hoja después de cada uso. Apriételes según sea necesario.

CONSERVE ESTE MANUAL

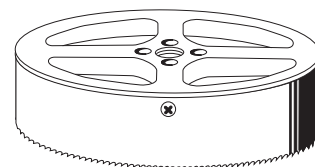

Lame en acier

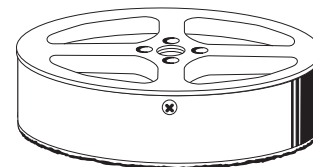

Lame à la poudre de carbone

Scies trépan pour éclairages encastrés

99998742 © 2019 Greenlee Tools, Inc IM 1083 REV 6 10/19

Description

Les scies trépan pour éclairages encastrés de Greenlee sont conçues pour être utilisées avec une perceuse électrique permettant de couper des trous de grand diamètre et d'installer des luminaires encastrés. Deux types de scies trépan pour éclairages encastrés sont disponibles : avec dents en acier et avec lame à la poudre de carbone. Les dents en acier sont prévues pour la coupe du contreplaqué, des panneaux muraux, des cloisons sèches, du plâtre et des tuiles acoustiques ou pour plafond. Les scies à lame à la poudre de carbone sont conçues ou les tours et le plâtre ou le stucco, lorsque les murs contiennent une sous-couche de grille métallique ou de mailles. Ces scies ne sont pas conçues pour le perçage de puissance dans du métal ou des bois durs.

Consignes de sécurité

Lors de l'utilisation et de l'entretien des outils et de l'équipement de Greenlee, votre sécurité est une priorité. En suivant les instructions de ce manuel et celles inscrites sur l'outil, vous pourrez éliminer les risques et les dangers liés à son utilisation. Veuillez respecter toutes les consignes de sécurité.

Dessein de ce manuel

Ce manuel est conçu pour que le personnel puisse se familiariser avec les procédures de fonctionnement et d'entretien en toute sécurité des scies pour trou à éclairage encastré de Greenlee.

Mettez ce manuel à la disposition de tous les employés.

Vous pouvez obtenir des exemplaires gratuits sur simple demande en visitant www.greenlee.com.

Consignes de sécurité importantes

⚠ AVERTISSEMENT	
	<ul style="list-style-type: none"> • Lire et comprendre cette documentation avant d'utiliser cet outil. Si vous ne prenez pas le temps de comprendre le fonctionnement de cet appareil, vous vous exposez à un accident pouvant causer des blessures graves, voire mortelles. • Risque d'électrocution : Ne pas utiliser à proximité de circuits électriques. • Nous vous conseillons de porter des lunettes de protection lors de l'utilisation de cet outil. • Garder les mains loin des bords tranchants et des parties mobiles. • Éviter un démarrage intempestif. Ne pas transporter un outil électrique alors que vos doigts sont à proximité de l'interrupteur. S'assurer que l'outil est à l'arrêt avant de le brancher. Débrancher la perceuse lors de l'installation ou de la dépose de la scie à trous. Enlever les clés et les clés d'ajustement avant de brancher l'outil. Ne pas s'utiliser l'outil sans un interrupteur de marche/arrêt.
	L'inobservation de ces avertissements pourrait entraîner des blessures graves, voire mortelles.

⚠ ATTENTION	
	<ul style="list-style-type: none"> • Afin d'éviter de respirer de la poussière et des copeaux, porter un masque antipoussière pendant l'utilisation de cet outil. • S'assurer que l'on est correctement supporté. On risque d'être déséquilibré si la scie à trous se bloque pendant la coupe. Se supporter et travailler d'une façon sécuritaire; conserver un bon équilibre et une bonne assise en tout temps. Ne jamais utiliser la scie alors que l'on est sur une échelle ou sur le dessus d'une table lorsqu'une bonne assise et un bon équilibre ne peuvent être maintenus. • La scie à trous peut se gripper, rebondir ou se bloquer soudainement si elle pénètre dans un matériau à un angle autre que 90°. Pendant l'utilisation de la scie à trous, garder celle-ci perpendiculaire à la surface de travail. • Des scies de grand diamètre, particulièrement celles de 3 pouces et plus, exigent un support additionnel pendant leur utilisation, surtout lorsque l'on coupe du bois et du contreplaqué. La scie à trous peut se gripper et la perceuse électrique peut tourner soudainement. Rester loin du chemin des poignées de l'outil électrique si celles-ci venaient à tourner. Utiliser les poignées latérales sur la perceuse pour obtenir plus de support. • Les scies à trous pliées, fissurées, ou usées ne sont pas sécuritaires et ne doivent pas être utilisées. • Ne pas porter de vêtements lâches pendant l'utilisation de cet outil.
	L'inobservation de ces consignes est susceptible d'entraîner des blessures graves.

Instructions de coupe pour la scie à trous

- Avant de commencer la coupe, vérifier au-dessus du plafond ou derrière la pièce à couper pour s'assurer qu'il n'y a pas d'obstructions dans le trajet de coupe. Porter une attention particulière à l'emplacement du câblage électrique et des canalisations de plomberie.
- Utiliser les bonnes vitesses et des pressions d'alimentation légères. Toujours couper le matériau bien droit.
- Utiliser le contrôle de vitesse pour outils électriques. Ceci permet de régler le régime moteur en fonction des différentes conditions de coupe. La vitesse de coupe recommandée facilitera la coupe, produira un trou plus propre et prolongera la durée de vie de la lame.
- La pression d'alimentation correcte varie selon l'épaisseur et la dureté du matériau coupé. Une vitesse lente associée à une pression d'alimentation régulière et modérée assure une durée de vie maximale de la lame. Utiliser une pression d'alimentation légère sur des matériaux minces et doux. Utiliser une pression d'alimentation modérée sur des matériaux durs et épais. Garder la scie à angle droit par rapport au matériau coupé. Couper seulement des surfaces plates. Ne pas couper des matériaux courbés.
- Vérifier les vis de montage de la scie après chaque utilisation. Serrer au besoin.

CONSERVER CE MANUEL

Applications

Steel Tooth Hole Saws

Steel tooth saws should be used for cutting up to 7/8" thick drywall, plywood, wood, acoustical tile, and ceiling tile. Be careful when penetrating materials such as drywall because the teeth can grab any wood studs underneath and cause the drill to buck.

Carbide Grit Hole Saws

Carbide grit saws will cut up to 7/8" thick drywall, plywood, wood, acoustical tile, and ceiling tile. In addition, they are recommended for cutting plaster and stucco with wire mesh background because the toothless abrasive cutting surface does not have the tendency to grab or catch on the materials being cut, causing the saw to buck.

Both Steel and Carbide Grit Hole Saws

- Will cut up to 7/8" thick material.
- Use Greenlee 37156 arbor.
- Are replaceable. Replace only with genuine Greenlee replacement blades; either steel teeth or toothless carbide grit. Refer to Table 1.
- Feature reusable, rustproof aluminum back plates.
- Are economical – replace only the blade, not the complete saw.
- Cut accurate, neat holes.

Operation

- Inspect the recessed light hole saw before use. Check to see that the blade is not out of round or cracked. Replace any missing mounting screws. Make sure that each screw is hand tight.
- For arbor 37156 (38506, 37156B) assembly to saw: Loosen hex nut on arbor. Retract the drive collar, allowing collar to freely drop back, clearing arbor threads. Screw saw onto arbor as far as possible. Engage drive pins into saw by unscrewing saw just enough to align drive collar pins with hole saw drive pin holes. Tighten hex nut against drive collar. Be sure drive pins are fully engaged so the drive collar cannot be retracted. Collar must be flush against saw back plate. Arbor is now secured to saw.
- To adjust the arbor pilot drill, loosen the screw located on the arbor body. Adjust the pilot drill so that the drill point extends beyond the saw at least 6.4 mm (1/4"). Firmly tighten screw on arbor body before use.
- Unplug drill. Install hole saw and arbor in drill chuck. Be sure to remove the chuck key after tightening.
- Start pilot drill in the center of the desired hole. Keep the saw perpendicular to the surface being cut to prevent jamming or bucking.
- Use the drill speed cotnrol to vary the cutting speed for differernt situations and materials. In most cases, a 200 RPM drill speed will make cutting easier, produce a cleaner hole, and prolong blade life.
- Use lght pressure on thin, soft materials. Use a moderate feed pressure on hard, thick materials. The optimum feed pressure will vary according to the material. Steady, moderate pressure provides maximum blade life.

Troubleshooting

Problem	Solution
Excessive feed.	Reduce feed pressure and/or speed.
Wobble or lack of control.	Stop cutting, and unplug power drill. <ul style="list-style-type: none">Check arbor; if loose, tighten. If pilot drill is bent, replace. Check blade. Be sure teeth are not chipped or worn and the blade is round. Tighten any loose screws. Reduce feed pressure and/or drill speed.
Enlargement of hole.	Be sure you are feeding blade into material squarely. Cut at a 90° angle.

Replacing the Blade

- Unplug drill. Remove hole saw from drill. Remove arbor.
- Remove the five screws around outside of blade.
- Insert the new blade on the back plate and align holes. Check the blade teeth to ensure that they are facing the proper direction.
- Insert the screws and tighten securely. If you lose any screws, order a replacement screw set (35708) from your Greenlee distributor.

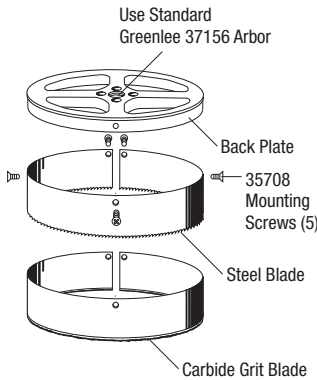

Parts Information

Table 1. Greenlee Recessed Light Hole Saw Application Information

Hole Saw	Use for	Steel Blade		Carbide Grit	
		Hole Saw	Replacement Blade	Hole Saw	Replacement Blade
4-3/8"	Capri®, Halo®, Marco, Mini Juno	35712	35720G	35716	35724
5-3/8"	Capri®, Juno®, Lightolier, Prescolite, Progress	35728	35730G	35729	35731
6-3/8"	Capri®, Halo®	35713	35721	35717	35725
6-5/8"	Juno®, Progress	35714	35722	35718	35726
6-7/8"	Capri®, Lightolier, Lithonia, Prescolite, Progress	35715	35723	35719	35727

Table 2. Hole Saw Arbors

Cat./UPC No.	Description
37156	7/16" hex shank with 5/8" hex shoulder; for use with hole saws 1-1/4" to 6-7/8" diameter
37623	1/4" x 4-1/8" replacement pilot drill; for use with 37156 arbor
38526	1/4" x 3-1/4" replacement pilot drill; for use with 37156 arbor



USA
Tel: 800-435-0786
Fax: 800-451-2632
www.greenlee.com

Canada
Tel: 800-435-0786
Fax: 800-524-2853

International
Tel: +1-815-397-7070
Fax: +1-815-397-9247

Aplicaciones

Sierras de perforación con dientes de acero

Las sierras con dientes de acero se deben usar para cortar placas de yeso, madera contrachapada, madera, losetas acústicas o de techo de hasta 22 mm de grosor. Tenga cuidado al penetrar en materiales tales como placas de yeso, ya que los dientes se pueden enganchar en los montantes de madera de detrás y hacer que salte la sierra.

Sierras de perforación de carburo granulado

Las sierras de carburo granulado cortan placas de yeso, madera contrachapada, madera, losetas acústicas o de techo de hasta 22 mm de grosor. Además, se recomiendan para cortar yeso y estuco sobre mallas metálicas, ya que la superficie de corte abrasiva sin dientes no tiene tendencia a engancharse en el material cortado, lo que hace que la sierra no salte.

Sierras de perforación con dientes de acero y Sierras de perforación de carburo granulado

- Cortan materiales de hasta 22 mm de grosor.
- Usan el árbol 37156 de Greenlee.
- Son reemplazables. Reemplace sólo por hojas de repuesto Greenlee originales; ya sean de dientes de acero o de carburo granulado sin dientes. Consulte la Tabla 1.
- Disponen de placas posteriores reutilizables de aluminio a prueba de oxidación.
- Son económicas – reemplace únicamente la hoja, no toda la sierra.
- Perforan agujeros precisos y limpios.

Operación

- Inspeccione la sierra de perforación de luces empotradas antes de usarla. Inspeccione la hoja para asegurarse que no esté deformada o rajada. Reemplace los tornillos de montaje que falten. Asegúrese que todos los tornillos estén apretados a mano.
- Para montar árboles 37156 (38506, 37156B) a la sierra, afloje la tuerca hexagonal del árbol. Repliegue el collar de impulsión y permita que éste descanse libremente atrás y fuera de las roscas del árbol. Atornille la sierra de perforación en el árbol lo máximo posible. Conecte las espigas antideslizantes en la sierra de perforación desatornillando la sierra justo lo suficiente como para alinear las espigas del collar de impulsión con los agujeros de las espigas antideslizantes de la sierra de perforación. Apriete la tuerca hexagonal contra el collar de impulsión. Asegúrese que las espigas antideslizantes estén bien conectadas, de modo que no se pueda replugar el collar de impulsión. El collar debe estar al ras de la placa posterior de la sierra de perforación. De esta forma el árbol queda sujeto a la sierra de perforación.
- Para ajustar el taladro piloto del árbol, afloje el tornillo del cuerpo del árbol. Ajuste el taladro piloto de modo que la punta del taladro se extienda más allá de la sierra al menos 6,4 mm. Apriete firmemente el tornillo en el cuerpo del árbol antes de usar.
- Desenchufe el taladro. Instale la sierra de perforación en el árbol, en el manguito portabroca. Asegúrese de quitar la llave del portabroca después de apretar.
- Empiece a perforar en el centro del agujero deseado. Mantenga la sierra perpendicular a la superficie que se vaya a cortar para impedir que se atasque o que salte.
- Use el control de velocidad del taladro para variar la velocidad de corte para distintos casos y materiales. En la mayoría de los casos, una velocidad del taladro de 200 RPM facilitará el corte, produciendo un agujero más limpio y prolongando la vida útil de la hoja.
- Utilice una ligera presión de alimentación con los materiales suaves y delgados. Utilice una moderada presión de alimentación con los materiales gruesos y duros. La presión de alimentación óptima variará según el material. Ejerciendo una presión constante moderada se prolonga al máximo la duración de la hoja.

Solución de problemas

Problema	Solución
Alimentación excesiva.	Reduzca la presión o la velocidad de avance.
Oscilación lateral o falta de control.	Deje de perforar, desenchufe el taladro eléctrico. <ul style="list-style-type: none">Inspeccione el árbol. Si está suelto, apriételo. Si el taladro piloto está doblado, reemplácelo. Inspeccione la hoja. Asegúrese que los dientes no estén astillados ni desgastados y que la hoja sea circular. Apriete cualesquiera tornillos sueltos. Reduzca la presión de avance o la velocidad del taladro.
Ensanchamiento del agujero.	Asegúrese de alimentar la hoja en el material de forma recta. Corte a un ángulo de 90°.

Reemplazo de la hoja

- Desenchufe el taladro. Retire la sierra de perforación del taladro. Retire el árbol.
- Extraiga los cinco tornillos ubicados en el perímetro exterior de la hoja.
- Introduzca la nueva hoja en la placa posterior y alinee los agujeros. Inspeccione los dientes de la hoja para asegurarse que estén orientados en la misma dirección.
- Inserte los tornillos y apriételos bien. De perder algún tornillo, pida un juego de tornillos de repuesto (35708) a su distribuidor Greenlee.

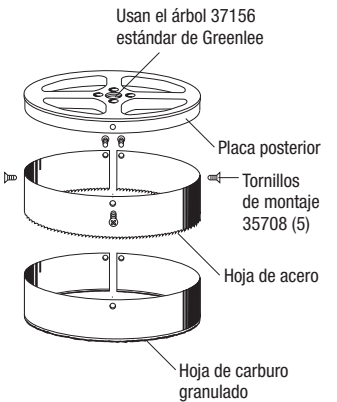

Información de piezas

Tabla 1. Información de la aplicación de las sierras de perforación para luces empotradas Greenlee

Sierra de perforación	Uso con	Hoja de acero		Carburo granulado	
		Sierra de perforación	Hoja de repuesto	Sierra de perforación	Hoja de repuesto
4-3/8"	Capri®, Halo®, Marco, Mini Juno	35712	35720G	35716	35724
5-3/8"	Capri®, Juno®, Lightolier, Prescolite, Progress	35728	35730G	35729	35731
6-3/8"	Capri®, Halo®	35713	35721	35717	35725
6-5/8"	Juno®, Progress	35714	35722	35718	35726
6-7/8"	Capri®, Lightolier, Lithonia, Prescolite, Progress	35715	35723	35719	35727

Tabla 2. Árboles de sierras de perforación

No. de cat./UPC	Descripción
37156	Vástago hexagonal de 11,1 mm con resalto hexagonal de 15,9 mm para usar con sierras de perforación de 31,7 a 175 mm de diámetro
37623	Taladro piloto de repuesto de 6,4 x 104,8 mm para usar con el árbol 37156
38526	Taladro piloto de repuesto de 6,4 x 82,6 mm para usar con el árbol 37156

Applications

Scies trépan​s avec dents en acier

Les scies avec dents en acier doivent être utilisées pour couper des cloisons sèches, du contreplaqué, du bois, des tuiles acoustiques et des tuiles de plafond d'une épaisseur de 22 mm (7/8 po). Prendre des précautions lors du perçage de matériaux comme des cloisons sèches, car les dents de la scie peuvent mordre dans n'importe quel montant à l'intérieur et bloquer la scie.

Scies trépan​s à lame à la poudre de carbure

Les scies à lame en poudre de carbure doivent être utilisées pour couper des cloisons sèches, du contreplaqué, du bois, des tuiles acoustiques et des tuiles de plafond d'une épaisseur de 22 mm (7/8 po). En outre, elles sont recommandées pour la coupe du plâtre et du stucco avec sous-couche en grille métallique, car la surface de coupe abrasive et sans dents n'a pas tendance à mordre ou à s'accrocher dans le matériau coupé, ce qui évite ainsi le blocage de la scie.

Scies trépan​s en acier et à lame à la poudre de carbure

- Coupent du matériau ayant jusqu'à 22 mm d'épaisseur.
- Utilisent l'arbre Greenlee 37156.
- Sont remplaçables. Remplacer seulement avec des lames de rechange authentiques de Greenlee; soit des dents en acier ou des lames à la poudre de carbure sans dents. Consulter le Tableau 1.
- Platines arrière en aluminium inoxydables et réutilisables.
- Économiques – remplacer seulement la lame et non toute la scie.
- Découpent des trous proprement et avec précision.

Utilisation

- Inspecter la scie trépan pour lumières encastrées avant de l'utiliser. Vérifier que la lame est bien arrondie et sans fissures. Remplacer toute vis de montage manquante. Vérifier que chaque vis est bien serrée à la main.
- Pour l'ensemble d'arbre 37156 (38506, 37156B) de la scie : Desserrer l'écrou hexagonal sur l'arbre. Rétracter le collier d'entraînement pour permettre au collier de retomber librement pour dégager les filets de l'arbre. Visser la scie sur l'arbre aussi loin que possible. Engager les ergots d'entraînement dans la scie en dévissant la scie juste assez pour aligner les tiges du collier d'entraînement avec les trous à ergots d'entraînement sur la scie trépan. Serrer l'écrou hexagonal contre le collier d'entraînement. S'assurer que les tiges sont complètement engagées afin que le collier d'entraînement ne puisse être rétracté. Le collier doit être à égalité contre la plaque arrière de la scie. L'arbre est maintenant fixé solidement à la scie.
- Pour ajuster le foret pilote à l'arbre, desserrer la vis située sur le corps de l'arbre. Ajuster le foret pilote pour que sa pointe dépasse de la scie d'au moins 6,4 mm (1/4 po). Serrer fermement la vis sur le corps de l'arbre avant d'utiliser.
- Débrancher la perceuse. Installer la scie trépan et l'arbre dans le mandrin le perçage. Veiller à enlever la clé du mandrin après le serrage.
- Entamer le trou pilote dans le centre du trou désiré. Garder la scie perpendiculaire à la surface coupée afin d'éviter de la coincer ou de la bloquer.
- Utiliser le contrôle de vitesse de la perceuse pour adapter la vitesse à des conditions et à des matériaux différents. Dans la plupart des cas, une vitesse de perçage de 200 tr/m facilitera la coupe, produira un trou plus propre, et prolongera la durée de vie de la lame.
- Exercer une pression légère sur des matériaux minces et doux. Exercer une pression d'alimentation modérée sur des matériaux durs et épais. La pression d'alimentation maximum varie selon le matériau. Une pression régulière et modérée prolonge la durée de vie de la lame.

Dépannage

Problème	Solution
Alimentation excessive.	Réduire la pression d'alimentation et/ou la vitesse.
Oscillation ou manque de contrôle.	Arrêter la coupe et débrancher la perceuse électrique. <ul style="list-style-type: none">Vérifier l'arbre; s'il est desserré, le resserrer. Si le foret pilote est faussé, le remplacer. Vérifier la lame. Vérifier que les dents ne sont pas ébréchées ou usées et que la lame est bien ronde. Resserrer toute vis desserrée. Réduire la pression d'alimentation et/la vitesse du foret.
Élargissement du trou.	Vérifier que la lame mord bien dans le matériau. Couper à un angle de 90°.

Remplacement de la lame

- Débrancher la perceuse. Enlever la scie trépan de la perceuse. Enlever l'arbre.
- Enlever les cinq vis sur de l'extérieur de la lame.
- Insérer une nouvelle lame sur la plaque arrière et aligner les trous. Vérifier les dents de la lame pour s'assurer qu'elles pointent dans la bonne direction.
- Insérer les vis et serrer solidement. Si des vis sont perdues, commander des vis de rechange (35708) chez le distributeur Greenlee.

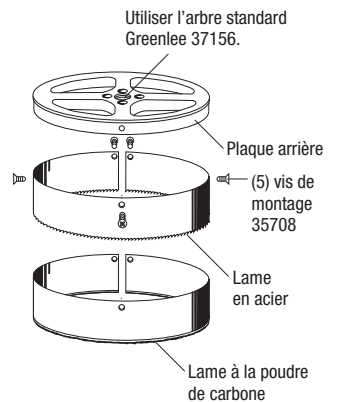

Informations sur les pièces

Tableau 1. Informations sur l'application de la scie trépan pour lumières encastrées de Greenlee

Scie trépan	Utiliser pour	Lame en acier		Poudre de carbure	
		Scie trépan	Lame de rechange	Scie trépan	Lame de rechange
4-3/8"	Capri®, Halo®, Marco, Mini Juno	35712	35720G	35716	35724
5-3/8"	Capri®, Juno®, Lightolier, Prescolite, Progress	35728	35730G	35729	35731
6-3/8"	Capri®, Halo®	35713	35721	35717	35725
6-5/8"	Juno®, Progress	35714	35722	35718	35726
6-7/8"	Capri®, Lightolier, Lithonia, Prescolite, Progress	35715	35723	35719	35727

Tableau 2. Arbre de scie trépan

Cat./N° CUP	Description
37156	Tige hexagonale de 7/16 po avec épaulement hexagonal de 5/8 po; pour une utilisation avec les scies trépan​s d'un diamètre de 1-1/4 po à 6-7/8 po
37623	Foret pilote de rechange de 1/4 po x 4-1/8 po; pour une utilisation avec l'arbre 37156
38526	Foret pilote de rechange de 1/4 po x 3-1/4 po; pour une utilisation avec l'arbre 37156